

Línea Comercial



*IMAGEN CON FINES ILUSTRATIVOS

✓ MOLIENDAS DE GRAN VOLUMEN

Puede procesar altos volúmenes de producción gracias a su potente motor de 5 HP realizando moliendas de hasta 29 kg/min.

✓ EQUIPO SÓLIDO Y DURADERO

Gracias a la construcción de su gabinete en acero inoxidable además del cabezal en hierro vaciado y aluminio, diseñado para soportar largas jornadas de trabajo.

✓ LIBRE DE HERRAMIENTAS

Disminuye el tiempo de limpieza debido a que es desmontable sin la necesidad de herramientas.

✓ SEGURIDAD ANTE TODO

Cuenta con los dispositivos de seguridad adecuados para proteger la integridad del usuario, como la guarda en la unidad de molienda para prevención de incidentes y botón de paro de emergencia para situaciones inesperadas.

✓ Variedad de cedazos.

Procesa diferentes acabados debido a que puede trabajar con distintos cedazos para producir los diferentes productos que existen en el mercado.

Cabezal disponible en 2 materiales:



Estañado



Acero
Inoxidable

CERTIFICACIONES



ESPECIFICACIONES TÉCNICAS

Dimensiones exteriores

Alto:	1280 mm.	(50.39")
Ancho:	635 mm.	(635")
Profundo:	1221 mm.	(48.07")

Datos eléctricos (Modelos AI)

Motor	5 HP	(3.7 kW)
Voltaje	220 V	
Corriente	14.2 A	
Frecuencia	60 Hz.	

Datos eléctricos (Modelos Estañados)

Trifásico			
Motor:	5 HP (3.7 kW)	5 HP (3.7 kW)	5 HP (3.7 kW)
Voltaje:	220 V	380 V	440 V
Corriente:	14.2 A	8.1 A	8.1 A
Frecuencia:	50 o 60 Hz.	50 Hz.	60 Hz.

Monofásico*

Motor:	5 HP (3.7 kW)
Voltaje:	220 V
Corriente:	21 A
Frecuencia:	60 Hz.

Datos de rendimiento

Capacidad primera molienda	29 kg/min
Capacidad segunda molienda	14 kg/min

Datos logísticos

Peso neto (M32-5HP)	131 kg
Peso con empaque (M32-5HP)	153 kg
Peso neto (M32-5HP AI)	125 kg
Peso con empaque (M32-5HP AI)	147 kg

Cedazos de modelo 32 disponibles

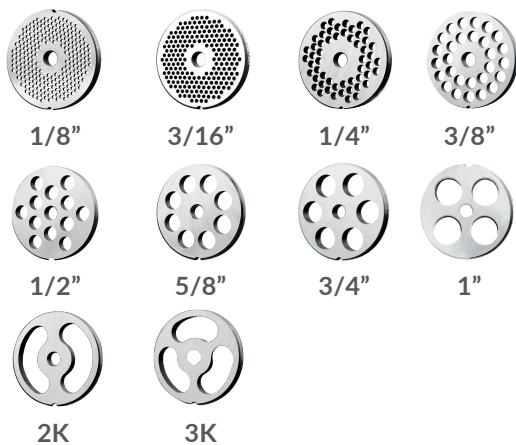

PARTES / VISTAS DEL EQUIPO

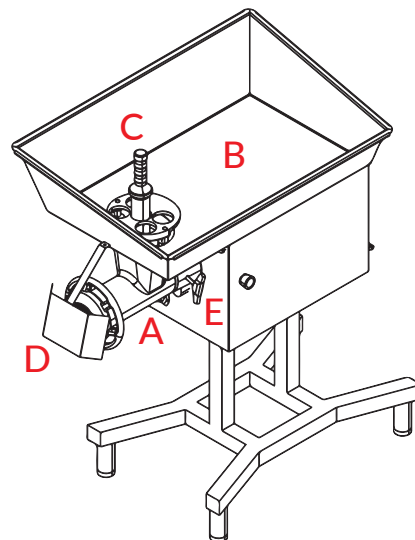

- A. Cabezal
- B. Charola de acero inoxidable
- C. Empujador
- D. Desviador
- E. Perilla de cabezal

FRENTE

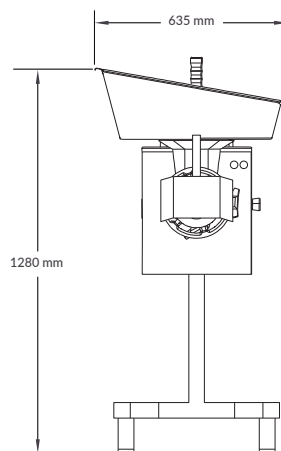

LATERAL

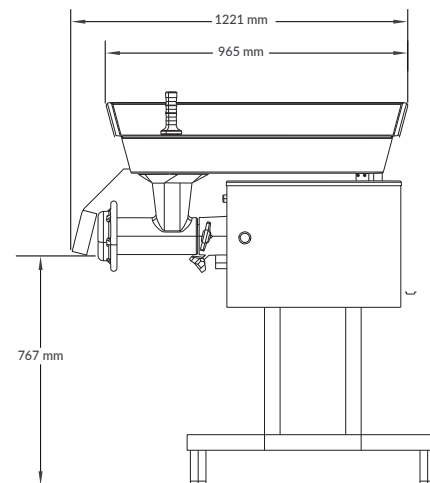

*Modelo monofásico solo disponible para México.