

**LÍNEA DE COCCIÓN****✓ TAMAÑO Y POTENCIA VERSÁTIL**

Esta freidora de mesa otorga 20,000 BTU's con una tina de hasta 5.5 litros de capacidad lo cual permite una gran versatilidad de uso en tu cocina, buffet, etc.

**✓ CONSTRUIDO EN ACERO INOXIDABLE**

El exterior del equipo está construido en acero inoxidable tipo 430, esto para dar un mayor tiempo de vida.

**✓ CANASTILLA EN ACERO NIQUELADO**

Las canastillas de la freidora están fabricadas en acero niquelado, esto le brinda una mayor resistencia al tiempo y el trabajo permitiéndole una vida prolongada.

**✓ PERILLA HEAVY DUTY**

La nueva línea de cocción Torrey está equipada con una perilla metálica que cuentan con sistema de fijación brindando uso rudo y durabilidad.

**✓ PRÁCTICO TAMAÑO**

El equipo tiene un tamaño muy versátil e inclusive portátil ya que por ser de mesa le permite trabajar en espacios reducidos.

### ESPECIFICACIONES TÉCNICAS

#### Dimensiones con empaque

Profundidad:	575 mm
Ancho:	330 mm
Alto:	500 mm

#### Dimensiones sin empaque

Profundidad:	557 mm
Ancho:	286 mm
Alto:	474 mm

#### Materiales

Canastilla de la freidora:	Acero niquelado
Quemadores:	Hierro vaciado
Material externo:	Acero inoxidable 201
Material interno:	Acero aluminizado / Acero galvanizado

#### Datos de rendimiento de cocción

Tipo de gas:	LP con opción a natural
Potencia BTU'S:	20,000
Consumo M3/hr:	0.53 (NG) / 0.23 (LPG)

#### Presión de gas

Presión de trabajo:	NG: 4in/wc LP: 10in/wc
---------------------	---------------------------

#### Accesorios

Tipo de quemador:	Quemador comercial hierro
Perilla:	Aleación de zinc / Uso rudo
Espreas:	Juego de espreas para gas natural

#### Datos logísticos:

Peso bruto:	12.6 kg
Peso neto:	11.2 kg

\*Las imágenes son representativas\*

### PARTES / VISTAS DEL EQUIPO

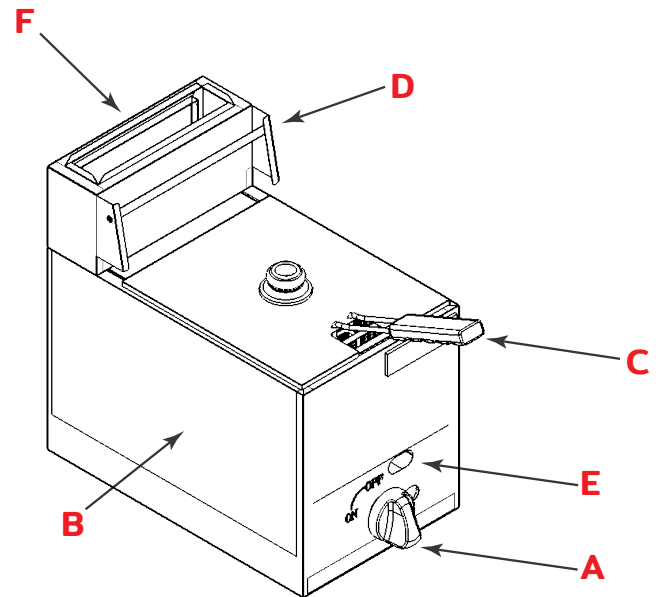

- A. Perilla ergonómica de uso rudo
- B. Contenedor para aceite
- C. Canastilla
- D. Soporte para canastilla
- E. Tornillo de ajuste para piloto
- F. Salida de calor

#### FRONTAL

286 mm

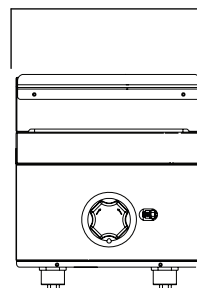

#### LATERAL

557 mm

