

EMPACADORAS TORREY



✓ TAMAÑO ACCESIBLE

Gracias a su tamaño accesible y al tamaño de su cámara de vacío, este modelo te permite trabajar con todo tipo de alimentos de diferentes tamaños en cualquier lugar.

✓ SECTOR ALIMENTARIO

Aumenta la vida útil de tus alimentos, mejor higiene del producto final empacado, sin pérdida de producto, conserva todas las cualidades organolépticas del producto.

✓ SECTOR INDUSTRIAL

Permite realizar un embalaje antiestático, anticorrosión, antioxidación, empaque sin partículas de polvo ni humedad, garantiza la esterilización del producto.

✓ EMPACA LO QUE NECESITES

Puedes empacar sólidos, líquidos y hasta polvo. Además, empaca al vacío artículos del hogar, equipos de pesca, camping, náutica y garaje, manteniéndolos secos, seguros y sin polvo, listos para usarse cuando se necesiten.

✓ CÁMARA FÁCIL DE LIMPIAR

La empacadora cuenta con una cámara lisa con ángulos redondeados para que la limpieza del equipo sea fácil de realizar.

✓ TABLAS DE AUMENTO

La empacadora cuenta con tablas de aumento para reducir el volumen de la cámara de vacío y así poder trabajar con elementos pequeños dentro de la empacadora.

PUEDA EMPACAR



SÓLIDO



LÍQUIDO



POLVO

CERTIFICACIONES



ESPECIFICACIONES TÉCNICAS

Dimensiones con empaque

Largo:	520 mm
Ancho:	430 mm
Alto:	410 mm

Dimensiones sin empaque

Largo:	450 mm
Ancho:	334 mm
Alto:	305 mm

Dimensiones de la cámara de vacío

Largo:	310 mm
Ancho:	280 mm
Alto:	85 mm
Tamaño de barra:	280 mm

Materiales

Tapa:	Acrílico
Accesorios:	Tabla de aumento
Material externo:	Acero inoxidable
Material interno:	Acero inoxidable
Empaque sellador:	Silicón

Capacidad del equipo

Área de la cámara:	7,378 cm ³
Número de barras:	1
Capacidad de la bomba:	8 m ³ / Hr
Tiempo de ciclo:	15 - 35s
Medida de la barra:	280 mm
Fuentes de alimentación:	110V/60HZ

Funciones

Tecla de STOP:	Parcial o completo del ciclo
Tecla precalentamiento:	Evita daños en bomba de vacío
Cambio de aceite:	Recordatorio programable
Mant. preventivo:	Función diagnóstico preventivo (técnico autorizado)
Tipo de enchufe:	Tipo B
Tipo de cierre:	Hermético

Datos logísticos:

Peso bruto:	35 kg
Peso neto:	32 kg

PARTES / VISTAS DEL EQUIPO

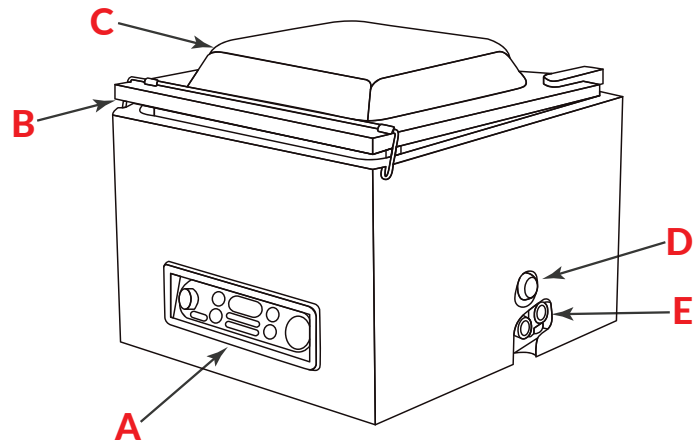

- A. Panel de control
- B. Contra barra
- C. Tapa transparente
- D. Entrada de aceite
- E. Mirilla

FRONTAL

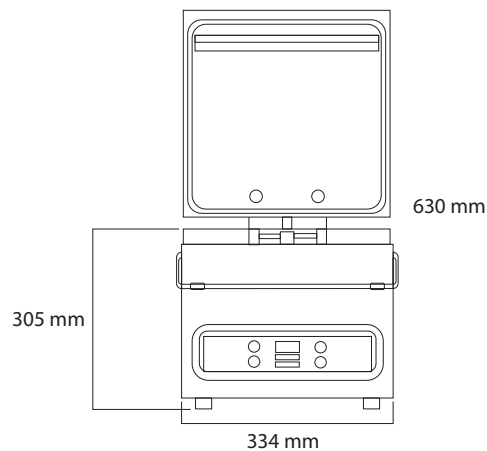

LATERAL

