

**EMPACADORAS TORREY****✓ SECTOR ALIMENTARIO**

Aumenta la vida útil de tus alimentos, mejor higiene del producto final empacado, sin pérdida de producto, conserva todas las cualidades organolépticas del producto.

**✓ SECTOR INDUSTRIAL**

Permite realizar un embalaje antiestático, anticorrosión, antioxidación, empaque sin partículas de polvo ni humedad, garantiza la esterilización del producto.

**✓ EMPACA LO QUE NECESITES**

Puedes empacar sólidos, líquidos y hasta polvo. Además, empaca al vacío artículos del hogar, equipos de pesca, camping, náutica y garaje, manteniéndolos secos, seguros y sin polvo, listos para usarse cuando se necesiten.

**✓ CÁMARA FÁCIL DE LIMPIAR**

La empacadora cuenta con una cámara lisa con ángulos redondeados para que la limpieza del equipo sea fácil de realizar.

**✓ TABLAS DE AUMENTO**

La empacadora cuenta con tablas de aumento para reducir el volumen de la cámara de vacío y así poder trabajar con elementos pequeños dentro de la empacadora.

**✓ RUEDAS DE PLÁSTICO RÍGIDO**

Gracias a sus ruedas, la empacadora es ideal para todo tipo de negocios por su facilidad para moverla a cualquier lugar de superficie lisa.

**PUEDE EMPACAR****SÓLIDO****LÍQUIDO****POLVO****CERTIFICACIONES**

### ESPECIFICACIONES TÉCNICAS

#### Dimensiones con empaque

Largo:	820 mm
Ancho:	790 mm
Alto:	1160 mm

#### Dimensiones sin empaque

Largo:	710 mm
Ancho:	695 mm
Alto:	1025 mm

#### Dimensiones de la cámara de vacío

Largo:	520 mm
Ancho:	500 mm
Alto:	200mm
Tamaño de barra:	520 mm

#### Materiales

Tapa:	Acrílico
Accesorios:	Tabla de aumento
Material externo:	Acero inoxidable
Material interno:	Acero inoxidable
Empaque sellador:	Silicón

#### Capacidad del equipo

Área de la cámara:	52,000 cm <sup>3</sup>
Número de barras:	2
Capacidad de la bomba:	40 m <sup>3</sup> / Hr
Tiempo de ciclo:	15 - 40 s
Medida de la barra:	520 mm
Fuentes de alimentación:	220 V / 3 ph trifásica

#### Funciones

Tecla de STOP:	Parcial o completo del ciclo
Tecla precalentamiento:	Evita daños en la bomba
Cambio de aceite:	Recordatorio programable
Mant. preventivo:	Función diagnóstico preventivo (Técnico autorizado)
Tipo de enchufe:	N/A
Tipo de cierre:	Hermético

#### Datos logísticos:

Peso bruto:	175 kg
Peso neto:	165 kg

### PARTES / VISTAS DEL EQUIPO

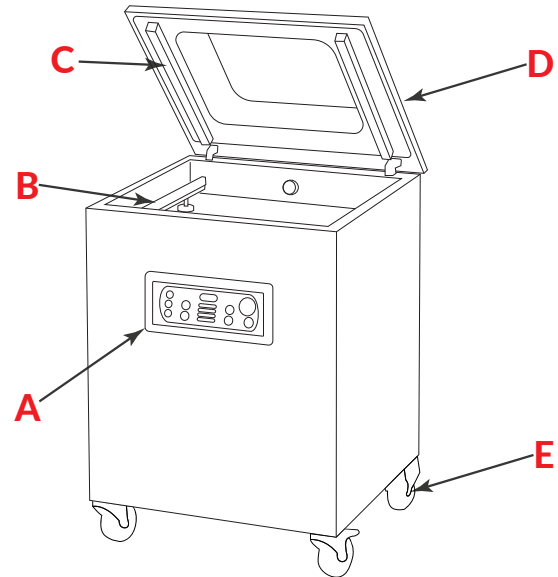

- A. Panel de control
- B. Barra selladora
- C. Contrabarra
- D. Tapa transparente
- E. Ruedas

FRONTAL

LATERAL

