

### EMPACADORAS TORREY



#### ✓ DOBLE CÁMARA

El equipo cuenta con dos cámaras de vacío, lo cual permite que el equipo maximice su eficiencia de trabajo.

#### ✓ RUEDAS DE PLÁSTICO RÍGIDO

Gracias a sus ruedas, la empacadora es ideal para todo tipo de negocios por su facilidad para moverla a cualquier lugar de superficie lisa.

#### ✓ SECTOR ALIMENTARIO

Aumenta la vida útil de tus alimentos, mejor higiene del producto final empacado, sin pérdida de producto, conserva todas las cualidades organolépticas del producto.

#### ✓ SECTOR INDUSTRIAL

Permite realizar un embalaje antiestático, anticorrosión, antioxidación, empaque sin partículas de polvo ni humedad, garantiza la esterilización del producto.

#### ✓ EMPACA LO QUE NECESITES

Puedes empacar sólidos, líquidos y hasta polvo. Además, empaqa al vacío artículos del hogar, equipos de pesca, camping, náutica y garaje, manteniéndolos secos, seguros y sin polvo, listos para usarse cuando se necesiten.

#### ✓ CÁMARA FÁCIL DE LIMPIAR

La empacadora cuenta con una cámara embosada fabricada en materiales que permiten una mejor y más fácil limpieza.

### PUEDE EMPACAR



SÓLIDO



LÍQUIDO



POLVO

### CERTIFICACIONES



### ESPECIFICACIONES TÉCNICAS

#### Dimensiones con empaque

Largo:	1300 mm
Ancho:	1150 mm
Alto:	1300 mm

#### Dimensiones sin empaque

Largo:	1060 mm
Ancho:	900 mm
Alto:	1179 mm

#### Dimensiones de la cámara de vacío

Largo:	580 mm
Ancho:	450 mm
Alto:	235 mm
Tamaño de barra:	450 mm

#### Materiales

Tapa:	Aluminio (panorámica)
Material externo:	Acero inoxidable
Material interno:	Acero inoxidable
Empaque sellador:	Silicón
Bomba de vacío:	Busch

#### Capacidad del equipo

Área de la cámara:	61,335 cm <sup>3</sup>
Número de barras:	4
Capacidad de la bomba:	63 m <sup>3</sup> / Hr
Tiempo de ciclo:	15 - 40 s
Fuentes de alimentación:	220 V / 3 ph trifásica

#### Funciones

Tecla de STOP:	Parcial o completo del ciclo
Tecla de mantenimiento:	Mant. automático de la bomba
Cambio de aceite:	Recordatorio automático
Mant. preventivo:	Función diagnóstico preventivo
Tipo de cierre:	Hermético

#### Datos logísticos:

Peso bruto:	256 kg
Peso neto:	236 kg

### PARTES / VISTAS DEL EQUIPO

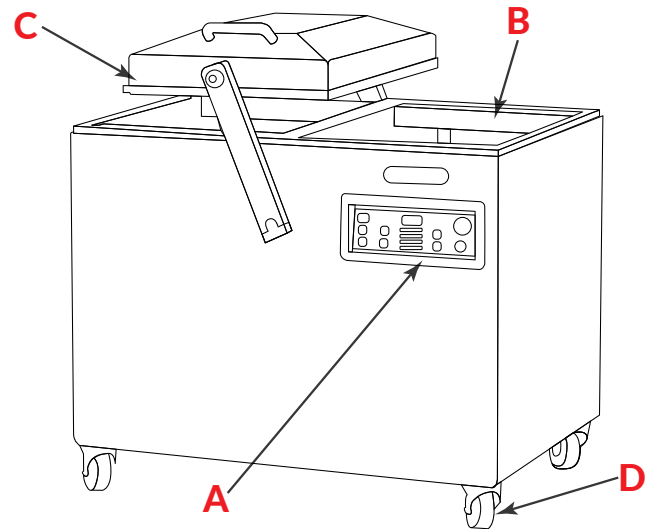

- A. Panel de control
- B. Contra barra
- C. Tapa
- D. Ruedas

FRONTAL

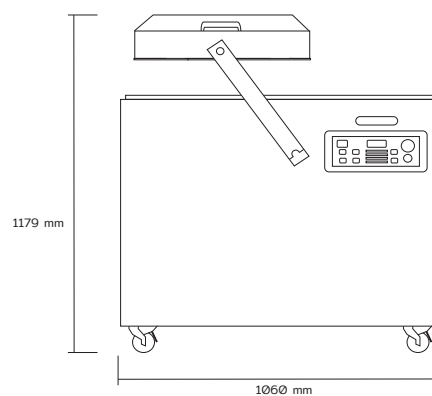

LATERAL

