

MANUAL DE USUARIO REFRIGERADORES VERTICALES



*IMAGEN CON FINES ILUSTRATIVOS

CONTENIDO

1.ESPECIFICACIONES	3
2.ADVERTENCIAS	3
3.CONOCIENDO SU EQUIPO	4
4.INSTALACIÓN	5
5.OPERACIÓN	7
6. MENÚ DE ALARMAS	9
7. MANTENIMIENTO	10
8. LIMPIEZA	11
9. ANTES DE REQUERIR SERVICIO	12

INTRODUCCIÓN

Este manual cubre la información necesaria para operar e instalar los Refrigeradores Verticales marca TORREY. Es de vital importancia que usted y cualquier otra persona que pretenda operar el equipo, lea detenidamente este manual. O bien, puede visitar la página www.torrey.net y descargar mas información sobre éste y cualquier otro equipo de la marca.

1. ESPECIFICACIONES.

MODELO	Dimensiones			Capacidad Cu. Ft.	Peso Neto (kg)	Peso Bruto (kg)	Amp.	Comp.
	Ancho	Prof.	Altura					
Rango de Operaciones; 2°C a 24°C (35.6°F a 75.2°F)								
VRD-42	1596 mm 62.83"	650 mm 25.59"	2036 mm 80.15"	26.06 ft 738 Lts	191 Kg	191.60 kg 422.41Lb	11.05 A	1/2 HP
VRD-42 4P	1596 mm 62.83"	650 mm 25.59"	2036 mm 80.15"	26.06 ft 738 Lts	191 Kg	197.60 kg 435.63Lb	11.05 A	1/2 HP

Voltaje de Alimentación 115V

2. ADVERTENCIAS



Se recomienda instalar un regulador de voltaje.

No se recomienda el uso de extensiones o multicontactos.



Si el voltaje no se encuentra dentro del rango, el control desplegará una alerta, si esto sucede, es necesario instalar un regulador de voltaje entre la fuente de alimentación y el regulador.



Este dispositivo no debe ser usado por menores de edad, o personal no capacitado.



En caso de necesitar remover alguna pieza ensamblada (no removible) favor de contactar algún servicio técnico autorizado



Nunca desconecte el aparato jalándolo del cable, hágalo siempre sujetando la clavija.

3. CONOCIENDO SU EQUIPO

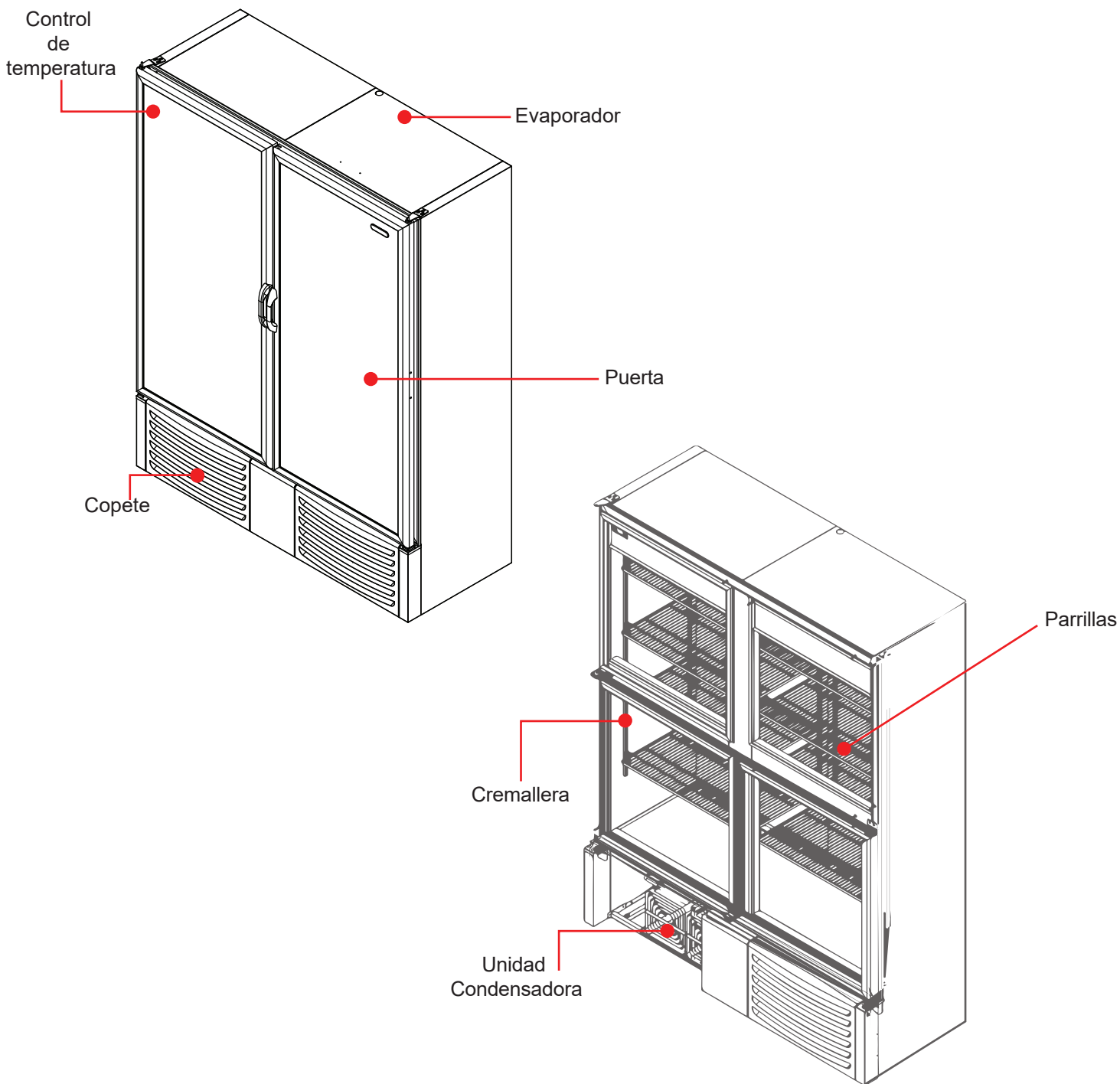

*IMAGEN CON FINES ILUSTRATIVOS

4. INSTALACIÓN

Pasos para retirar la tarima. Asegure que el lugar donde será instalado el equipo esté libre de polvo y sea suficientemente grande para realizar maniobras de instalación. Confirme que el lugar de instalación tenga un piso nivelado y suficientemente rígido para soportar el peso del equipo.

- A** Incline el equipo, localice los ángulos de ejecución en forma de "L" y remuévalos con el destornillador.

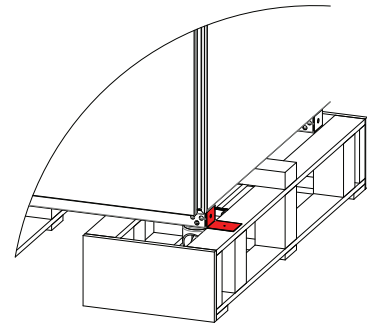
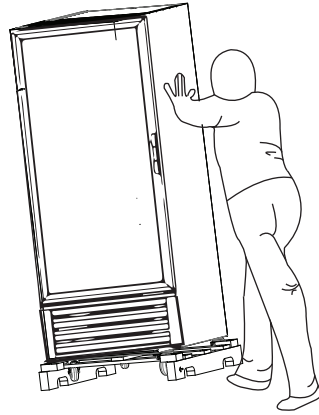

- B** Una vez removidos los tornillos usted podrá retirar la tarima.

Circulación del aire.

Al momento de la instalación, asegure al menos 3" de separación mínima en los laterales y la parte trasera del equipo con cualquier pared y de 12" de separación entre la parte superior y el techo. Coloque el equipo alejado de fuentes de calor como estufas, hornos, o los rayos directos del sol.

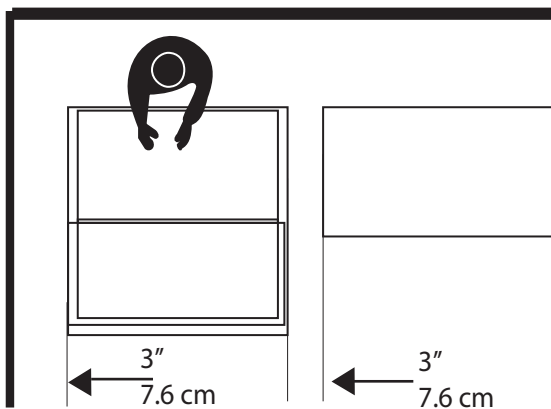

Acomodo y Carga de Producto.

Recomendamos colocar los productos de mayor tamaño en la parte inferior y los de menor tamaño en las parrillas superiores. No coloque cartón, plástico o cubiertas sobre las parrillas, esto obstruye la circulación del aire haciendo ineficiente el equipo. Si coloca charolas, hágalo en la parte inferior de preferencia.

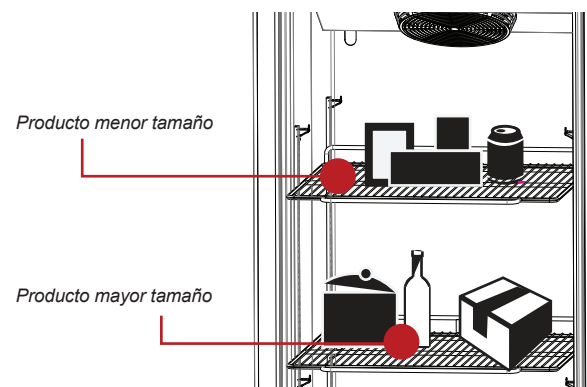

¡IMPORTANTE! :

Deje reposar el equipo (posición vertical) al menos 24 hrs. antes de conectarlo, esto permitirá que el aceite regrese al compresor y evitará daños irreparables.



4. INSTALACIÓN

Instalación de parrillas

1. Determine la ubicación adecuada para los clips de las parrillas. Los números de referencia en la pueden servir como guía para asegurarse de que todos los clips estén colocados correctamente.
2. Inserte la pestaña superior del clip de la parrilla en el agujero de la cremallera. La lengüeta de retención DEBE mirar hacia arriba como se muestra.
3. Gire el clip hacia abajo e inserte la pestaña inferior en el agujero correspondiente de la cremallera. **El clip debe apretarse ligeramente durante la instalación para asegurar que las pestañas embonen en la cremallera.**
4. Instale todos los clips restantes.
5. Instale las parrillas en los clips con la retención del producto hacia arriba. Tenga cuidado de no soltar los clips durante instalación.
6. Coloque las parrillas de modo que la lengüeta de retención del clip quede como se muestra.
7. Confirme que el estante descansa sobre TODOS los 4 clips y que los clips estén bien sujetos a las cremalleras.
8. La instalación incorrecta del clip del estante podría causar que el estante y/o el producto sobre él se caiga, lo que provocará daños a la unidad y posibles lesiones corporales.
9. NO sobrecargue los estantes. La unidad está diseñada para usar todas las estantes suministradas en un espacio igualmente distribuido.

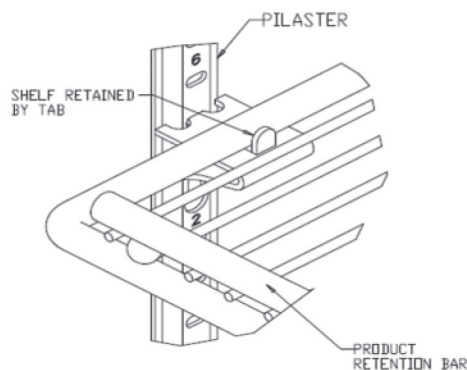
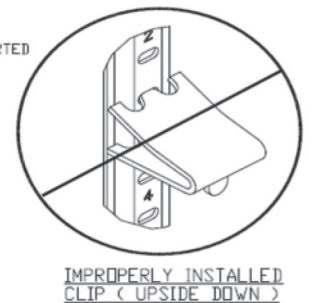
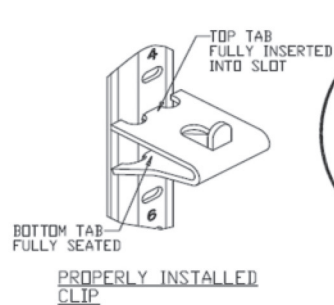
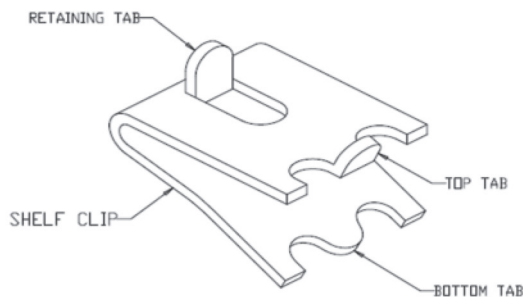

Patas Niveladoras

En el interior de su refrigerador encontrará 4 patas niveladoras en color negro, las cuales podrá colocar con mucha facilidad. A continuación se describen los pasos a seguir.



1 Inclinarse el refrigerador como se indica en la imagen.

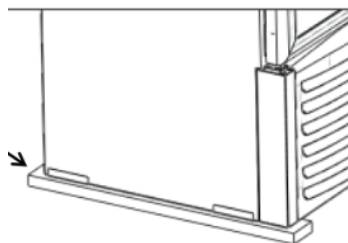

2 En la parte inferior del equipo, encontrará instaladas bases de madera, remueva estas con ayuda de una llave de 1/2"

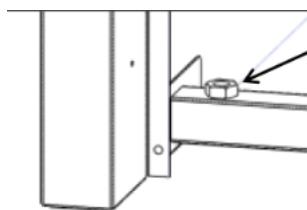

3 Una vez retirada las bases de madera, localice la zona para ensamble de la pata niveladora ubicada en la estructura inferior de PTR

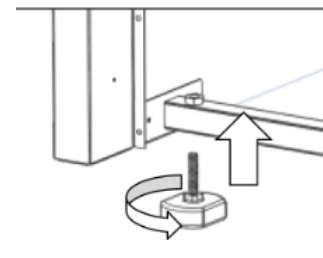

4 Ensamble las patas niveladoras y ajuste la altura del equipo a su preferencia.

5. OPERACION

Operación, funciones y simbología del control de temperatura

Para encender el dispositivo basta con conectar la clavija del equipo a la alimentación de voltaje.

El control de temperatura comenzará a parpadear indicando que está energizando el equipo

El compresor cuenta con un retardo para el arranque de 2 minutos.

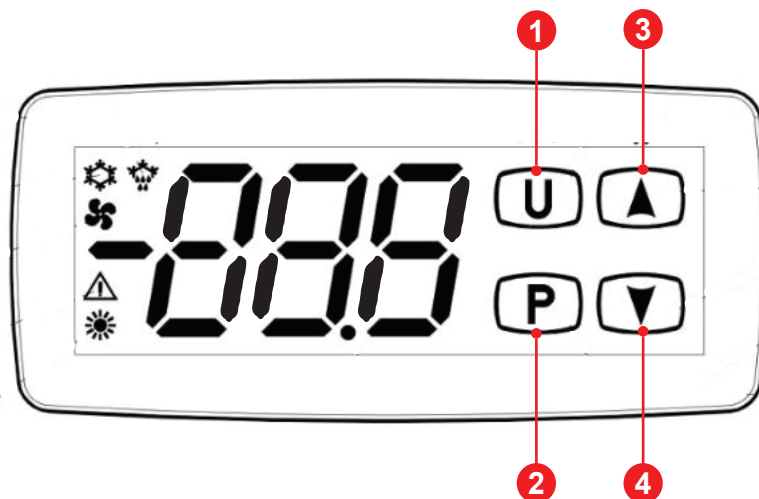

Led salida / Refrigeración







Estado de Alarma



Ventilador encendido







Deshielo

FUNCIÓN DE BOTONES		
	b1C	Sin operar
	b1L	Sin operar
	b2C	Enciende y Apaga la luz.
	b2L	Sin operar
	b3C	Aumentar punto de referencia
	b3L	Activa y desactiva el deshielo
	b4C	Disminuir punto de referencia
	b4L	Sin operar

b#C: Botón de pulsación corta (se acciona con una pulsación)

b#L: Botón de pulsación larga (se acciona con una pulsación mantenida 5 segundos)

Nota: sus asignaciones podrían no mostrarse en los botones impresos, seguir la tabla con las funciones descritas.

FUNCIÓN INDICADORES DISPLAY		
 LED DESHIELO	Apagado	Deshielo desactivado
	Iluminado	Deshielo en curso
	Intermitente	Estado de goteo post deshielo (Salida desactivada)
 LED COMPRESOR	Apagado	Compresor desactivado
	Iluminado	Compresor encendido
	Intermitente	Compresor apagado, en espera a que se cumpla el tiempo mínimo de parada de compresor, una vez que el sensor lleve a la temperatura de arranque.
 LED VENTILADOR	Apagado	Ventilador evaporador apagado
	Iluminado	Ventilador evaporador encendido
	Intermitente	Ventilador apagado por puerta abierta
 LED ALARMA	Indica el estado de alarma	Activa (encendido), desactivada (apagado), retardada (intermitente).

6. MENU ALARMAS

CODIGO DE ALARMA	DESCRIPCIÓN
"od"	Retardo a la conexión en curso
"Ln"	Teclado bloqueado
"Hi"	Alarma de alta temperatura en curso
"Lo"	Alarma de baja temperatura en curso
"oP"	Puerta abierta
"dEF"	Deshielo en curso
"PdF"	Post-deshielo en curso
"HU"	Alarma de maximo voltaje activa
"LU"	Alarma de minimo votaje activa

ERROR	MOTIVO	ACCION
E 1- E1 E2 - E2 E3 - E3	La sonda puede estar rota (E) o en cortocircuito (-E), o puede tener un valor que esté fuera del rango programado.	Verificar la correcta conexión de la sonda con el equipo y verificar si la sonda está funcionando correctamente.
EPr	Posible error de la memoria interna.	Presione la tecla P.
Err	Error fatal de memoria del equipo.	Substituir equipo o enviarlo a posible reparación.

Cambiar Set Point: Sirve para modificar la temperatura predeterminada en el interior del equipo.



1.Presione "arriba/abajo" para ajustar al punto de referencia



2.Presione boton 2 (**P**) para fijar el punto de referencia.

Si no se presiona la tecla **P** despues de 5 segundos se acepta automaticamente el punto de referencia y la pantalla vuelve a mostrar la temperatura actual.

7. MANTENIMIENTO

NOTA: Para efectuar la limpieza o mantenimiento de su aparato, desconecte la unidad de la línea de alimentación; de no hacerlo podría causarle serios daños.

DIARIO:

1.- Limpieza de vidrios y plásticos del marco con una franela, agua y jabón; posteriormente séquelos con otra franela seca. No utilice productos químicos y/o fibras metálicas para no rayarlos.



SEMANAL:

1.-Verifique que el sistema de auto cierre de la puerta de su refrigerador funcione adecuadamente abriendo la puerta y soltándola. Esta debe regresar a su posición original (cerrado) de no ser así, hable con su técnico.

2.-Le recomendamos verificar que los empaques de las puertas no presenten grietas o deformaciones; de ser así proceda con el cambio físico del empaque, ya que este debe impedir el paso del aire del exterior.

3.- Limpieza del piso interior del equipo usando una franela, agua y jabón no utilice fibras para evitar rayarlo.

4.- Revisar la charola de condensados localizada en la parte trasera de la unidad. Asegurándose que solo este la tubería y el agua condensada; cualquier otro objeto debe ser retirado.

5.- Remover las parrillas y cremalleras limpiándolas con agua y jabón usando una esponja o franela, enjuague bien y séquelas, no use fibras.



*IMAGEN CON FINES ILUSTRATIVOS

NOTA: Para efectuar la limpieza o mantenimiento de su aparato. desconecte la unidad de la línea de alimentación; de no hacerlo podría causarle serios daños.

MENSUAL:

1.- Nuestros equipos cuentan con condensador de libre mantenimiento.

ANUAL:

1.-Le recomendamos realizar cambio de empaque de la puerta ya que estos sufren con el tiempo grietas o deformaciones por el uso normal.

CAMBIO DE LAMPARAS:

1.-Desconecte el equipo
2.- Quite la lampara dañada y remplace por otra.

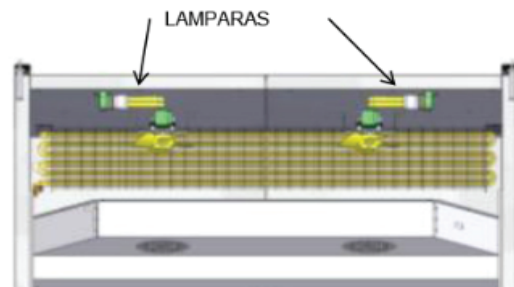
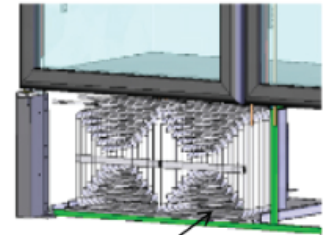

NOTA: No es necesario quitar el display

8. LIMPIEZA

Su refrigerador vertical está fabricado con puerta de cristal. Es recomendable evitar el contacto directo con alimentos ácidos tales como purés, salsas, mariscos, etc. En caso de que esto suceda, se deberá limpiar inmediatamente.

Tipo de mancha	Método de limpieza sugerido
Comunes	Lave con jabón o detergente (para platos) y agua tibia. Aplíquelo con una esponja o trapo. Enjuague con agua limpia y seque por completo.
Dedos, manos	Use detergente y agua tibia. Seque totalmente.
Marcas de Agua	Use agua limpia (de garrafón de ser necesario). Evitar dejar secar el aire libre Puede limpiar con pañuelos desechables.
Grasas, aceites	Enjuague con agua limpia y seque.
Óxido	Lave la superficie con removedores especiales de óxido (venta en tiendas de autoservicio). Aplique usando una esponja no abrasiva. Enjuague completamente con agua limpia.
Suciedad y resto de comida	Lave la superficie con jabón suave. Aplíquelo usando un trapo no abrasivo. Enjuague con agua limpia.

9. ANTES DE REQUERIR SERVICIO

Sírvase esta guía de quejas más comunes y posibles soluciones. Si mediante esta información no ha podido solucionar el problema, contacte su distribuidor autorizado.

Sintoma	Causa	Solución
El aparato no funciona.	Problema con la conexión ó falta de energía.	Revise que la clavija este correctamente conectada y que no presente ningún daño en el cable.
El aparato no enfría lo suficiente.	Malas condiciones de uso (muchas aperturas de puertas, cambio frecuente de set point de temperatura)	Llamar a servicio técnico
Exceso de gotas o condensación en el exterior del equipo.	Existe mucha humedad en el ambiente (lluvia) o está zona costera.	Limpie regularmente las zonas afectadas. De ser posible, instale un deshumificador.
Condensación o formación de hielo en el interior del equipo.	Las puertas se abren frecuentemente La puerta no sella bien Un ciclo de deshielo acaba de ocurrir	Planifique las entradas y salidas de producto dentro de la unidad. Reemplace el empaque de la puerta. Solo esperar que el proceso termine.

POLIZA DE GARANTÍA.

TORREY GARANTIZA ESTE PRODUCTO CONTRA DEFECTOS DE PARTES Y MANO DE OBRA POR UN PERIODO DE UN AÑO A PARTIR DE LA FECHA DE COMPRA.

En caso que se detecte algún defecto de fabricación antes de un año desde la fecha original de compra, usted deberá de enviar el producto a su distribuidor de productos TORREY que le vendió el producto o al centro de servicio indicado, en su empaque original o empacado de tal forma que proteja el producto de manera similar al empaque original. El producto, debe de incluir en el interior del empaque una copia de la factura o prueba de compra sellada por el distribuidor. El distribuidor TORREY o el centro de servicio a su evaluación, reparará o reemplazará el producto con una unidad equivalente a la unidad defectuosa, sin ningún cargo en partes ni mano de obra.

QUE NO CUBRE LA GARANTÍA:

- 1.-Esta garantía solo cubre uso normal del producto. Esta garantía no cubre desgaste de partes (consumibles) tampoco cubre los siguientes conceptos:
 - A.-Daños provocados por siniestros naturales (fuego, inundaciones, tormentas, ni suministro incorrecto de energía, etc..)
 - B.- Instalación inadecuada o incorrecta.
 - C.- No llevar a cabo las recomendaciones de este manual.
 - D.-Mantenimiento incorrecto o inadecuado.
 - E.- Modificación o uso no autorizado.
 - F.-Daño causado por servicio o mantenimiento no efectuado por centro de servicio autorizado.
 - G.-Daños causados por transportes o tránsito de mercancías.

2.-Esta garantía no cubre servicio de mantenimiento o garantía de domicilio. Usted deberá enviar el producto o llevarlo al distribuidor de productos TORREY que le vendió el producto o enviarlo al centro de servicio indicado al darle el numero de orden de servicio (RMA) en su empaque original o empacado de tal forma que lo proteja el producto de manera similar. Algunos distribuidores optarán por ofrecer pólizas de servicios donde si incluya el servicio a domicilio en este caso el servicio solo se hará directamente con el distribuidor autorizado que vendió el servicio.

LIMITACIONES DE GARANTÍA:

NI TORREY NI EL DISTRIBUIDOR AUTORIZADO TORREY DAN NINGÚNA GARANTÍA ADICIONAL DE NINGÚN TIPO AUNQUE ESTA SEA POR ESCRITO O POR ALGO QUE SE HAYA OMITIDO EN ESTA PÓLIZA. ESTA PÓLIZA NO CUBRE PERDIDAS O MERMAS, ALMACENADAS O PROCESADAS EN EL APARATO.

COMO OBTENER SU GARANTÍA

- 1.-Consultar en el listado de problema-solución del manual de usuario. Este listado puede resolver el problema encontrado.
- 2.-Comunicarse con el distribuidor de TORREY que le vendió el equipo el cual podrá asesorarlo para solucionar el problema o reparar el producto.
- 3.-Asegúrese de incluir dentro de la caja una descripción completa de la falla, así como sus datos personales como nombre, dirección, teléfono y/o el contacto y a donde se deberá de enviar el equipo en caso de ser una dirección distinta.
- 4.-Para mas información acerca de las ubicaciones y teléfonos de nuestros distribuidores actualizados visítenos en nuestra página de internet: www.torrey.net en el apartado de contacto usted tendrá acceso a una amplia gama de distribuidores cerca de usted.
- 5.-En caso de que usted requiera servicio a domicilio, contacte el distribuidor TORREY mas cercano quien amablemente cotizara los servicios requeridos para comodidad en su domicilio.

IMPORTANTE:

Al enviar un equipo al centro de servicio indicado, de preferencia utilice el empaque Original y coloque empaque adicional si este esta deteriorado para asegurar que el Equipo no sea dañado durante transporte.

FERSA
Av. Dña del Empresario No. 901
Col. Jardines de Guadalupe
Guadalupe, Nuevo León, C.P 67115