

TAPA DE COFRE**✓ CONGELACIÓN O REFRIGERACIÓN**

El equipo cuenta con una función dual que permite utilizarlo como congelador o refrigerador gracias a su amplio rango de temperaturas.

✓ CONTROL DE TEMPERATURA DIGITAL

Mantiene el óptimo funcionamiento del equipo, asegurando que los productos siempre estén a la temperatura ideal para su consumo.

✓ TAPA CON SELLO HERMÉTICO

Mejora el aislamiento del frío y permite que sus productos se mantengan fríos por un tiempo más prolongado.

✓ AGARRADERA ERGONÓMICA Y CERROJO

Facilita la manera de abrir la tapa del congelador y con su cerrojo mantiene seguros los artículos que se tienen al interior del congelador.

✓ REFRIGERACIÓN EN 4 PAREDES

Posicionado alrededor de las 4 paredes del congelador, maximiza la eficiencia del frío que permite un enfriamiento uniforme.

✓ CONTROL AJUSTABLE

Su control ajustable permite utilizar el congelador en su modo refrigeración o congelación, utilizándolo en un rango de 10°C a -26°C.

CERTIFICACIONES

*Imágenes con fines ilustrativos
Las figuras que se incluyen en este documento son solo para referencia. Los modelos reales pueden ser diferentes a estos dibujos.

ESPECIFICACIONES TÉCNICAS

Dimensiones con empaque

Largo:	1020 mm
Ancho:	635 mm
Alto:	935 mm

Dimensiones sin empaque

Largo:	944 mm
Ancho:	525 mm
Alto:	845 mm

Dimensiones interiores

Largo:	795/610 mm
Ancho:	380 mm
Alto:	695/485 mm
Volumen:	202.8 L

Materiales

Puertas:	1
Material de puertas:	Plástico / Acero (Inyectado)
Canastillas:	2
Dimensión de canastillas:	Largo: 420 mm Ancho: 200 mm Alto: 200 mm
Material externo:	Acero
Material interno:	Acero rolando en frío

Datos de rendimiento de refrigeración

Refrigerante:	R-600a (56 g)
Consumo de energía:	3.0 Wh/L en 24H
Condensador:	Libre de mantenimiento
Ajuste del termostato predeterminado:	-22°C

Datos eléctricos

Fuentes de alimentación:	115 V/60 Hz
Amperaje:	1.5 A
Longitud de cable:	1500 mm
Tipo de enchufe:	Tipo B
Tipo de control:	Digital

Datos logísticos:

Peso bruto:	41 kg
Peso neto:	37 kg

PARTES / VISTAS DEL EQUIPO

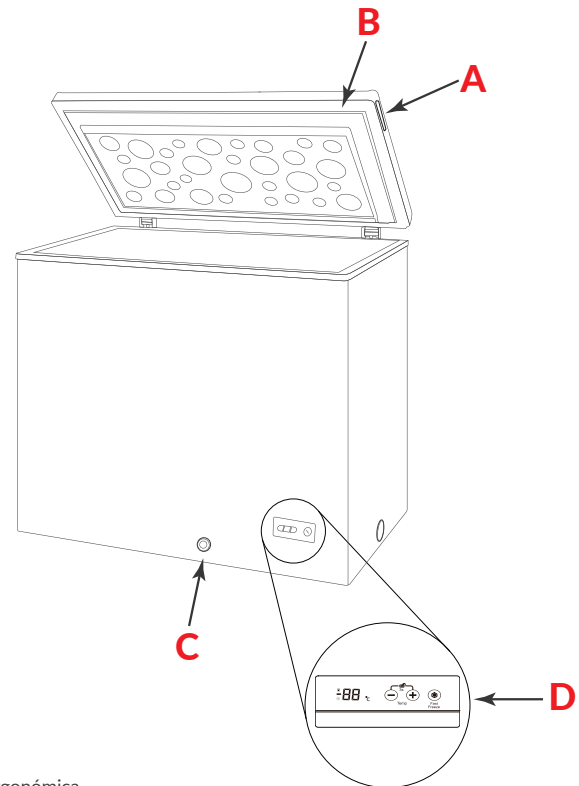

- A. Agarradera ergonómica
- B. Sello hermético
- C. Desagüe
- D. Control digital

FRONTAL

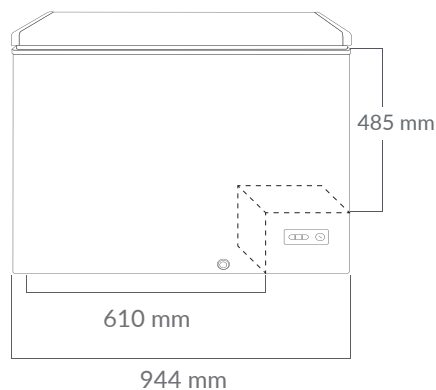

LATERAL

